

Письмовий стіл Пуш 2 Mini

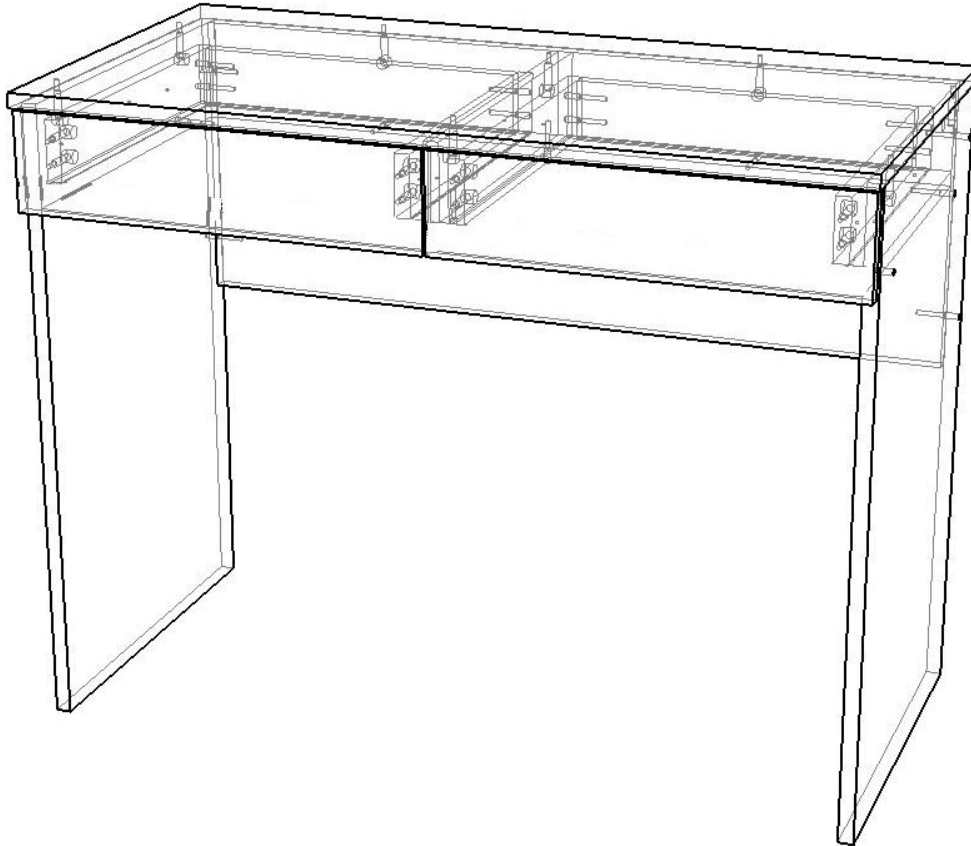

Фурнітура:

Напрявні телескопічні



2 компл.

Конфірмат



20 шт.

Штифт мініфікса



16 шт.

Ексцентрик мініфікса



16 шт.

Саморіз



20 шт.

Цвях



20 шт.

Ніжка-цвях



4 шт.

1. За допомогою саморізів встанови напрямні на деталі 50.09.09 і 50.09.12

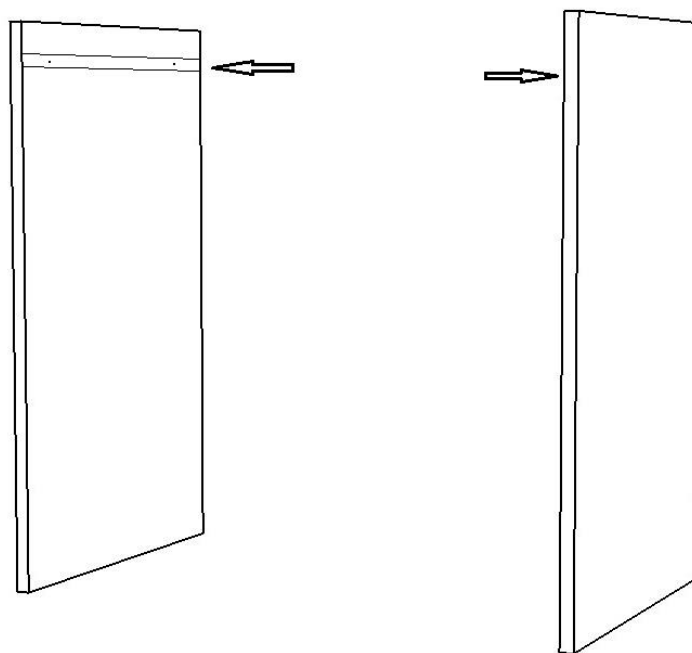

2. З'єднай за допомогою конфірматів деталі 50.09.09 і 50.09.11

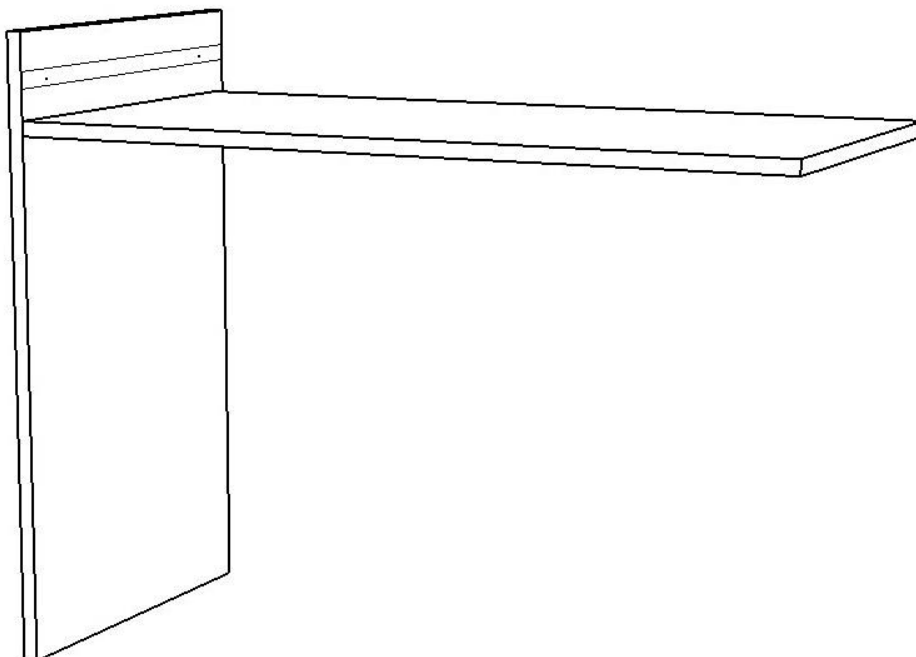

3. За допомогою саморізів встанови на деталь 50.09.05 напрямні

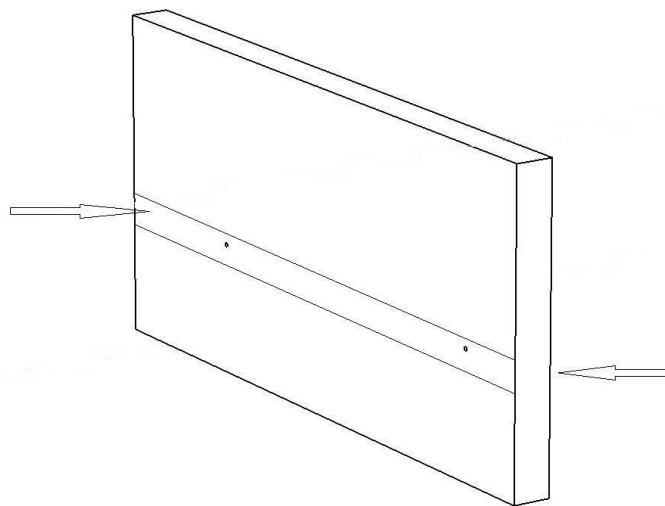

4. За допомогою конфірматів з'єднай деталь 50.09.05 з деталлю 50.09.11

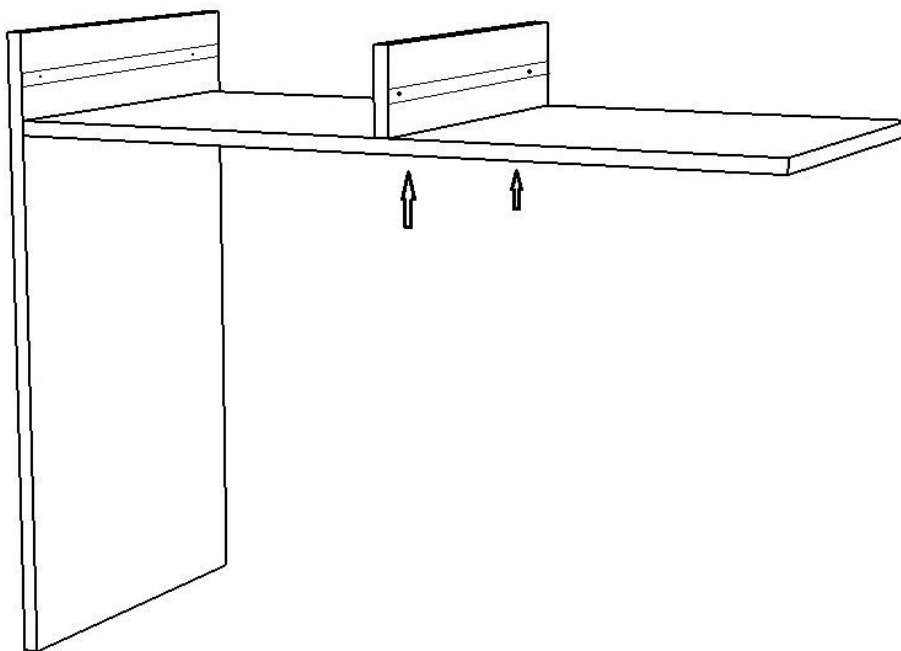

5. За допомогою конфірматів з'єднай деталь 50.09.08 з деталями 50.09.09 і 50.09.11

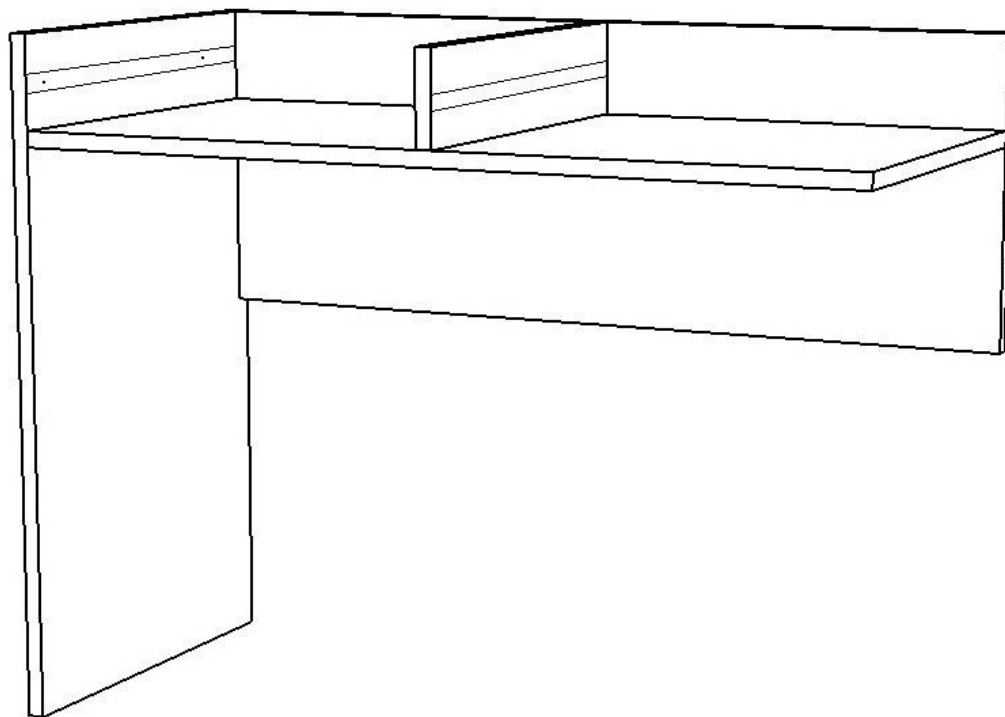

6. За допомогою конфірматів з'єднай деталь 50.09.12 з деталями 50.09.08 і 50.09.11

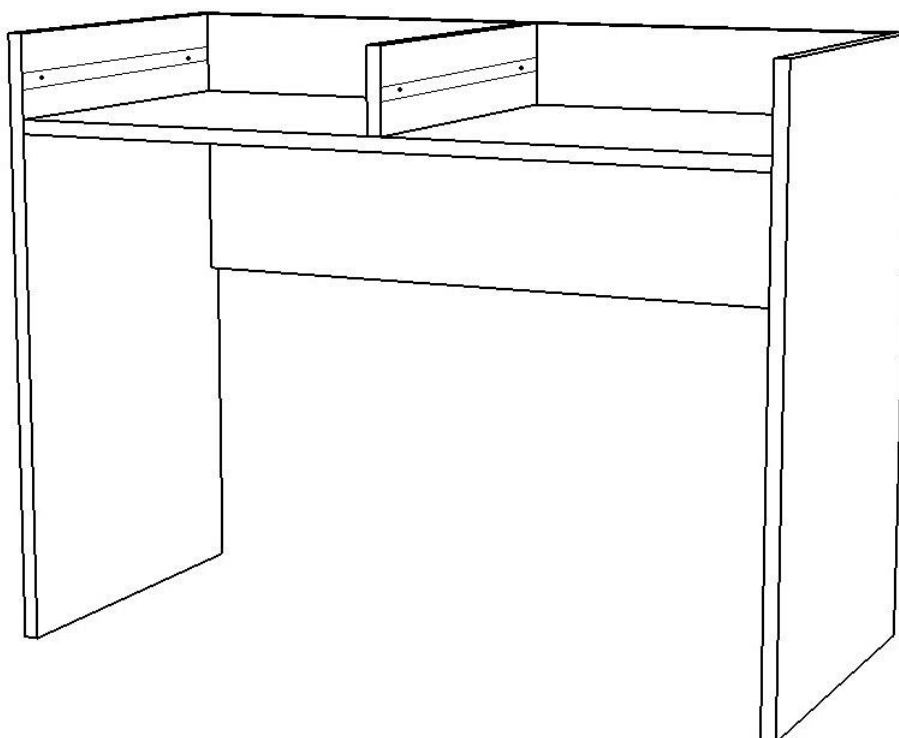

7. За допомогою мініфіксів з'єднай стільницю 50.09.07 з корпусом стола

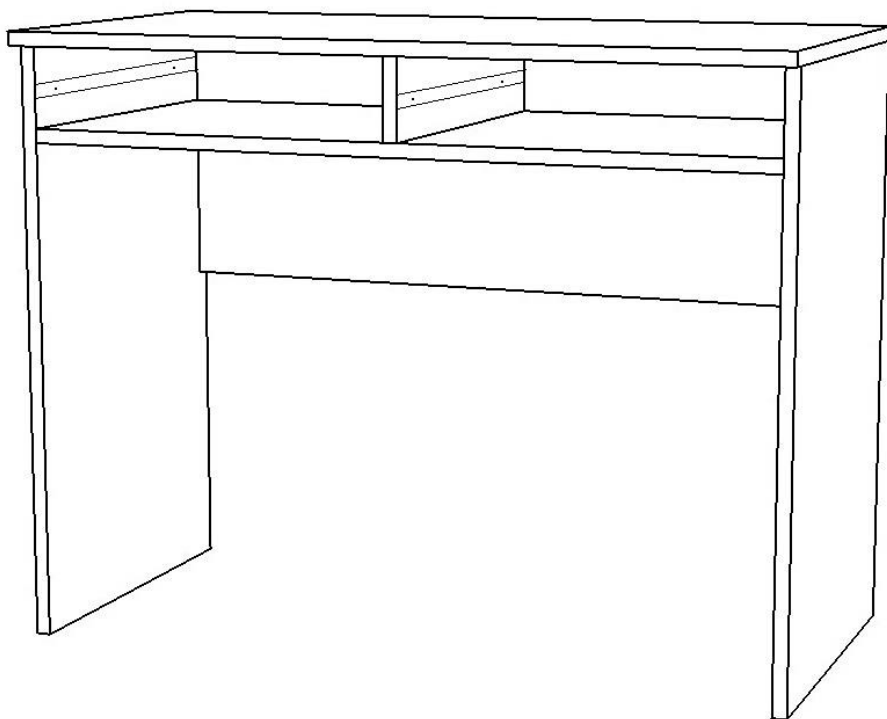

8. За допомогою конфірматів з'єднай деталі 50.09.04 і 50.09.02 з деталлю 50.09.03

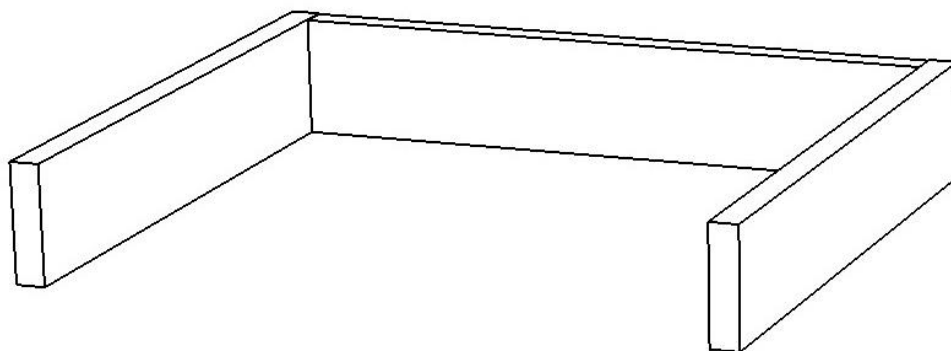

9. За допомогою мініфіксів з'єднай деталі 50.09.04 і 50.09.02 з деталлю 50.09.10

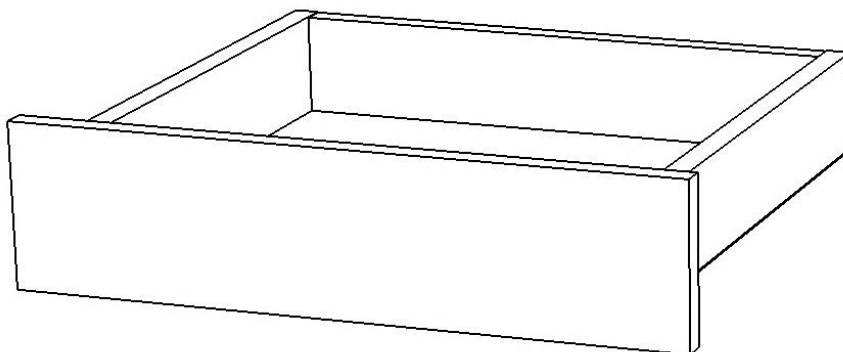

10. На деталі 50.09.04 і 50.09.02 встанови відповідні планки напрямних за допомогою саморізів

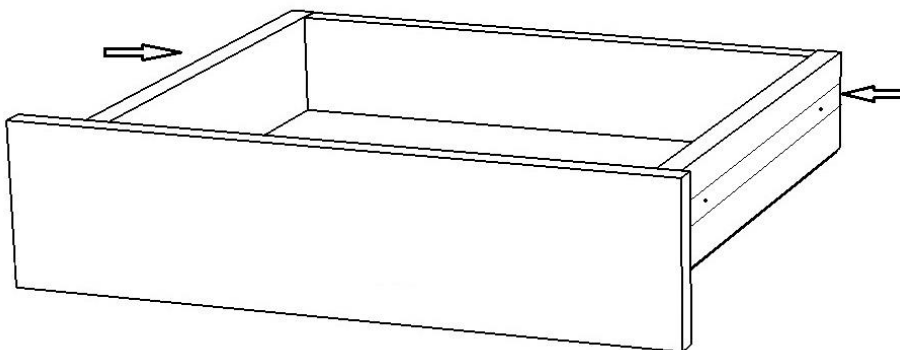

11. В паз деталі 50.09.10 встав дно ДВП 50.09.01, зафіксуй цвяхами

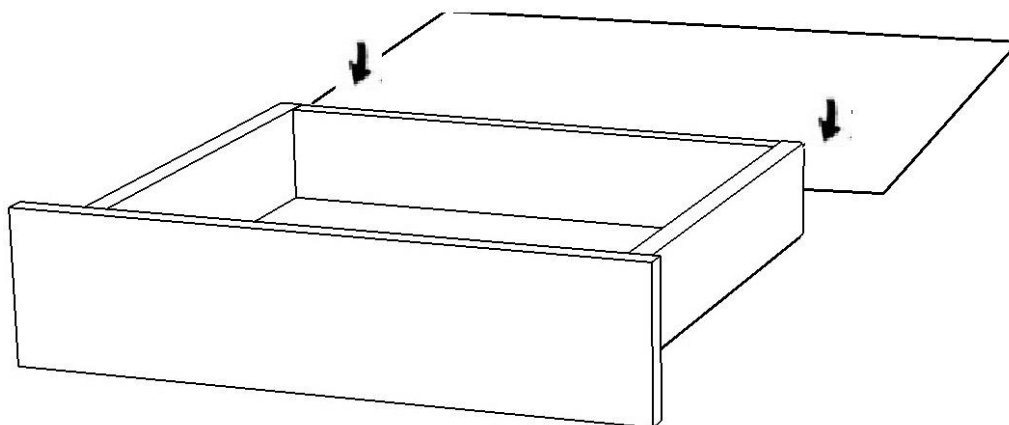

12. Таким самим чином склади другу шухляду і встанови їх в корпус стола.

13. Прибий ніжки-цвяхи до деталей 50.09.09 і 50.09.12

